

Type MJ - M

Miscelatori venturimetrici



Descrizione

I miscelatori venturimetrici Jetmix sono uno strumento indispensabile per la preparazione ottimale delle emulsioni lubrorefrigeranti e permettono di generare emulsioni omogenee e finemente disperse composte da acqua e concentrato di lubrorefrigerante.

I miscelatori assicurano la corretta preparazione delle emulsioni in concentrazione invariata e con un grado di omogeneità corretto, il che costituisce un presupposto fondamentale per un impiego duraturo ed economico del lubrorefrigerante.

Il sistema si basa sul principio venturimetrico: l'acqua corrente entra nel miscelatore ed al suo passaggio subisce un forte aumento di velocità, creando un vuoto che provoca la salita dell'olio dal fusto sottostante.

Ad apparecchio non funzionante l'olio non rifluisce tuttavia nel fusto, perchè impedito da una valvola di ritegno; ne consegue che ad ogni messa in funzione del miscelatore-dosatore si ottiene immediatamente la miscela di olio/acqua.

Tramite la valvola di regolazione è possibile regolare con precisione la sezione di passaggio dell'olio e quindi il rapporto percentuale olio/acqua.

Installazione e messa in funzione

1. Avvitare il tubo d'aspirazione (6) al Jetmix con guarnizione, serrandolo bene
2. Fissare tramite la brida (9) il tubo di scarico dell'emulsione (10) alla squadra in plastica (8)
3. Avvitare la flangia filettata (4 - 5) sul cocchiume del fusto o tanica
4. Verificare la mobilità della sfera della valvola antiritorno (7) nella parte bassa del tubo di aspirazione
5. Dopo avere montato il Jetmix, infilare il tubo d'aspirazione nella flangia filettata sul fusto o tanica (allungare la tubatura telescopica in base alle esigenze), contenente il concentrato e fissarlo mediante l'apposita vite
6. Posizionare il tubo di scarico dell'emulsione (10) nel serbatoio del lubrorefrigerante della macchina, il tubo non deve superare una lunghezza massima di 2 m e un dislivello di 2 m in alto in basso rispetto al coperchio del fusto (evitare strozzature o schiacciamenti nel tubo)
7. Una prima taratura del miscelatore deve essere fatta con l'ausilio di un rifrattometro, la concentrazione dipende dalla viscosità del concentrato e dalla pressione dell'acqua
8. Tarare la concentrazione desiderata agendo sulla manopola (2)
9. Dopo aver tarato la concentrazione aprire in sequenza prima il rubinetto dell'acqua principale ed in seguito la leva (1)
10. Per fermare il flusso, prima chiudere la leva (1), poi il rubinetto dell'acqua principale, dopodichè aprire brevemente nuovamente la leva per lo scarico della pressione

Avvertenze

- Il tubo dell'acqua non deve gocciolare
- Per la messa in funzione del miscelatore utilizzare esclusivamente la manopola e non il rubinetto della rete idrica installato a monte
- Non restringere o schiacciare i tubi flessibili
- Ermetizzare tutti i raccordi filettati
- Non rimuovere la squadra in plastica
- Quando l'impianto non viene utilizzato, non lasciare il tubo dell'acqua sotto pressione e separare il miscelatore dalla condotta idrica principale

Possibili cause di guasti

- Pressione dinamica insufficiente (pressione o portata dell'acqua insufficiente)
- Tubo di aspirazione del concentrato intasato
- Aspirazione di aria nella sezione di aspirazione del concentrato
- Ugello di miscelazione imbrattato nel miscelatore
- Uso irregolare del miscelatore (montaggio di accessori non originali, manomissioni, allacciamenti non ermetici, ecc.)
- Manopola di miscelazione del concentrato posizionato sullo 0
- Fusto del concentrato vuoto

Dati tecnici

- Concentrazione: 0.5-25%.
- Peso lordo: 8.4 kg.
- Alloggiamento in alluminio.
- Colore: blu
- Pressione dell'acqua richiesta da 2 a 6 bar dinamica
- Portata a 3 bar c.a. 960 Lt/ora
- Raccordi G 3/4" (filettatura interna)

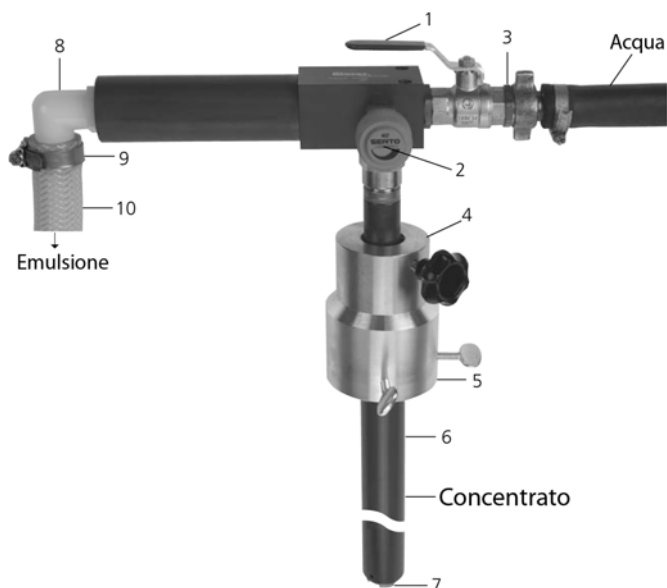

1. Leva apertura e chiusura flusso acqua
2. Manopola regolazione rapporto di miscelazione
3. Allacciamento acqua G 3/4" (filetto esterno)
4. Elemento di giunzione superiore
5. Elemento di giunzione inferiore
6. Tubo telescopico per l'aspirazione del concentrato
7. Valvola di non ritorno
8. Raccordo (squadra) per l'allacciamento tubatura di scarico
9. Brida
10. Tubo flessibile di scarico