

DATAMARK

DATAMARK EASYMARKER

Marcatrice a punti da banco.

Testa di marcatura ad azionamento pneumatico.

Area di marcatura X-Y: 100 x 70 mm.

Regolazione in altezza per pezzi fino a 285 mm.

Pulsante di marcatura multifunzione.

Indicatore di stato LED multicolore.

Software EasyMark™ per Smartphone, Tablet e PC.

Connessione Wi-Fi wireless (punto a punto).

Base per il fissaggio e la siglatura delle targhette.

Pressione aria di esercizio 6 bar.

Alimentazione 110-240V 50-60Hz.

Peso totale 11,8 kg.



DATAMARK

Programma di consegna

RIFERIMENTO PRODOTTO: MP-100-ESY

1x Macchina per la marcatura montata su colonna

1x Regolatore di pressione dell'aria, diam esterno 8 mm.

1x Alimentatore esterno 110/230V.

1x Cavo di alimentazione tipo Euro

1x Stilo di marcatura LP-10 e molla.

1x Chiavetta USB comprensiva di manuale e software

1x Dispositivo di marcatura delle targhette

Taric / Codice HS : 84671900

PACKAGING DESCRIPTION

1x Carton Box

Dimensions: (L)60 x (W)37 x (H)30 cm

Total weight: 13 Kg.

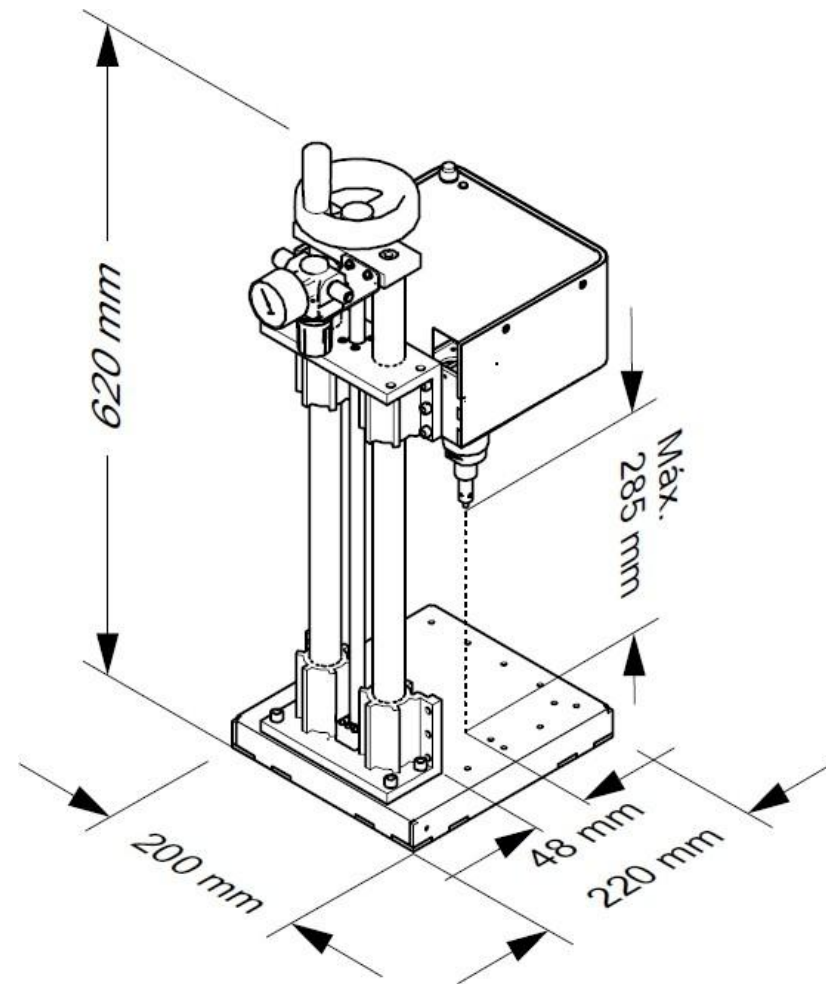

DATAMARK

CARATTERISTICHE DEL SOFTWARE

Interfaccia utente multilingue: Español, Italiano, English...

Compatibile per dispositivi Android e PC Windows.

Comunicazione Wi-Fi senza fili.

Caratteri a matrice di punti 5x7, 7x9, 11x16.

Font Fastflan e Standard a linea continua.

Marcatura del testo angolare e circolare.

Marcatura grafica e loghi HPGL/PLT.

Marcatura automatica dei contatori seriali.

Ripetizione della marcatura programmabile.

Funzione JOG di posizionamento rapido.

Anteprima della marcatura di prova.



Free download from Google Play Store